

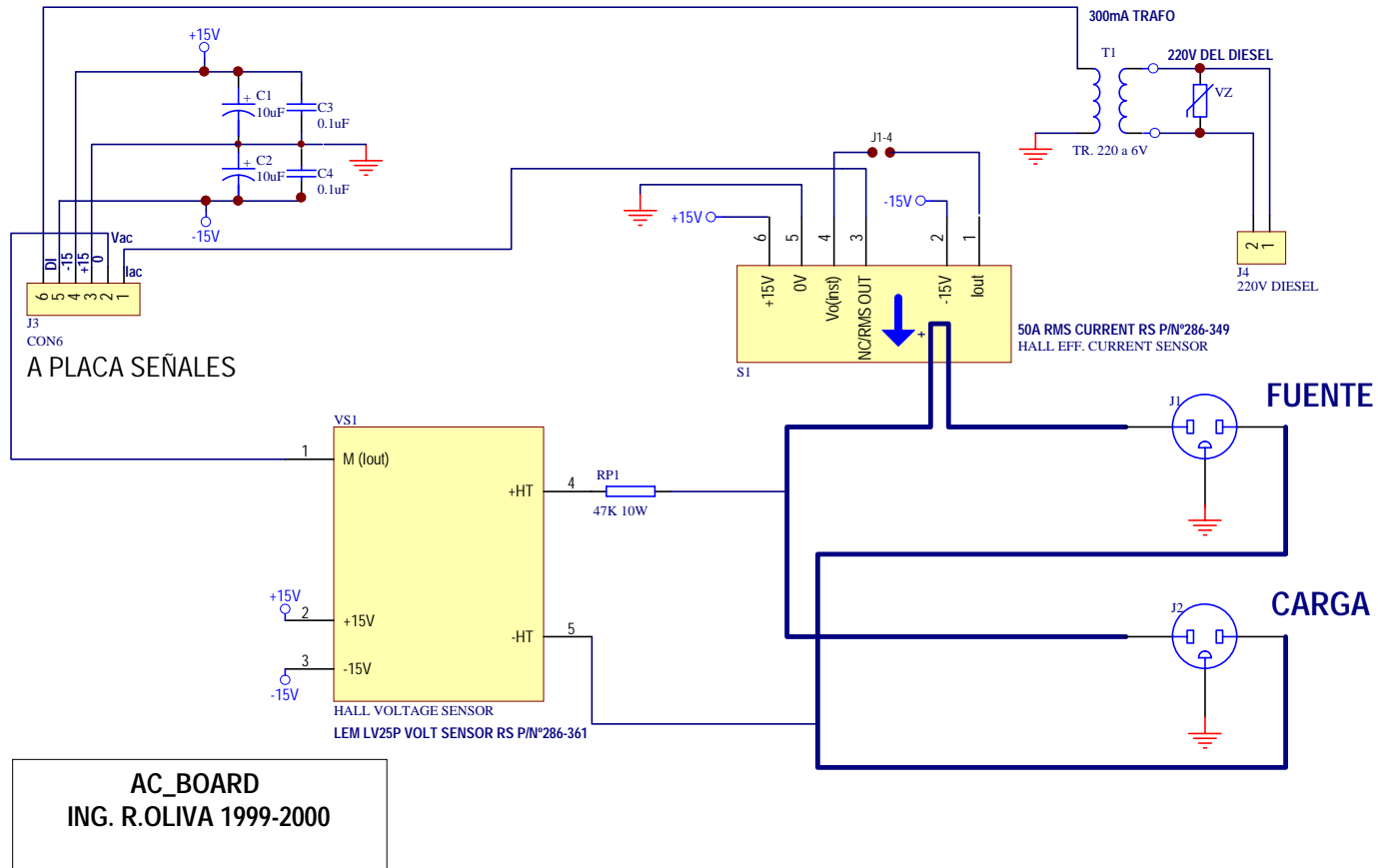

AC BOARD - ESQUEMÁTICO



AC_BOARD
ING. R.OLIVA 1999-2000

Figura 1: Esquemático AC_BOARD

Acondicionamiento de las Señales - Típico

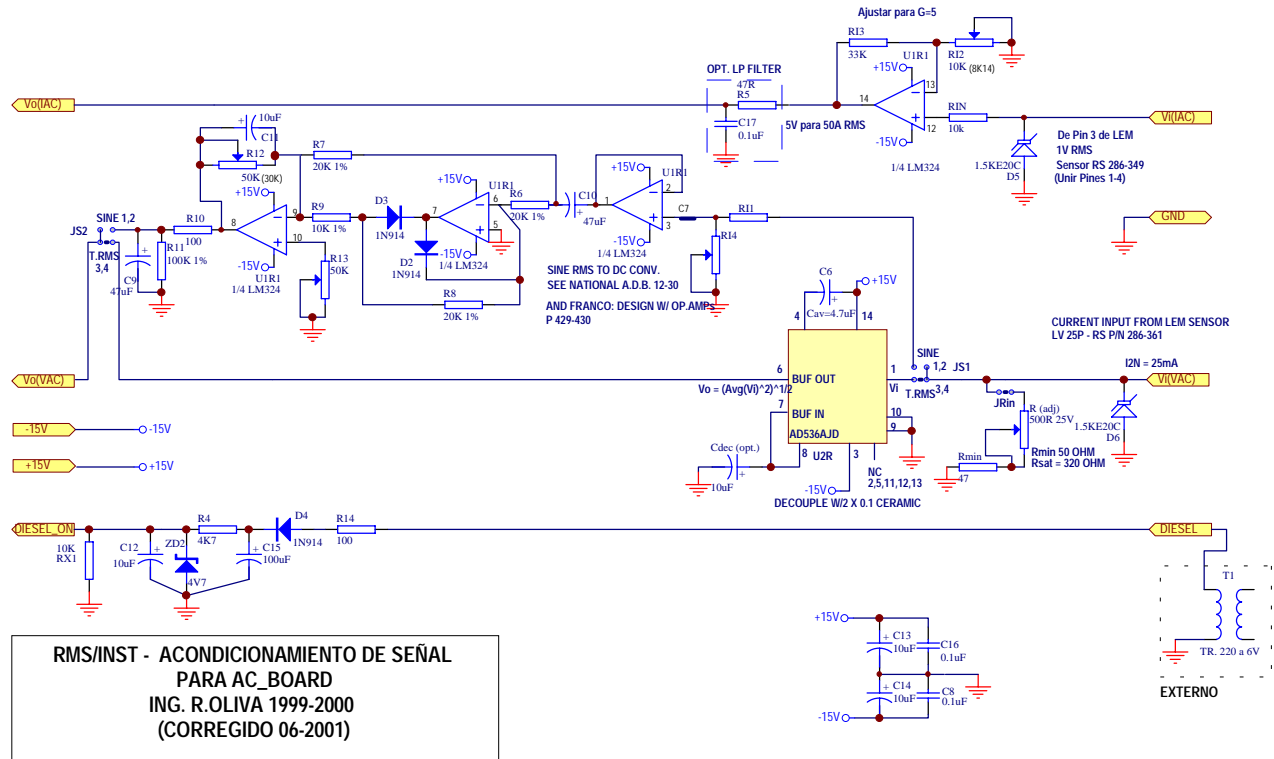

Figura 2 - Esquemático Acondicionamiento de Señal (Típico)